

マンションの排水システム

マンションの排水は、公共の下水管に排水されるまでに、お部屋内の排水管と共用の排水管を通過します。

共用の排水管をつまらせると多くの住戸の排水ができなくなります。

マンションの排水システムを理解し、日頃の注意をお願いいたします。

排水の仕組みについて

マンションの排水には「雨水」「雑排水」「汚水」の3つの種類があります。それぞれを簡単に説明いたします。

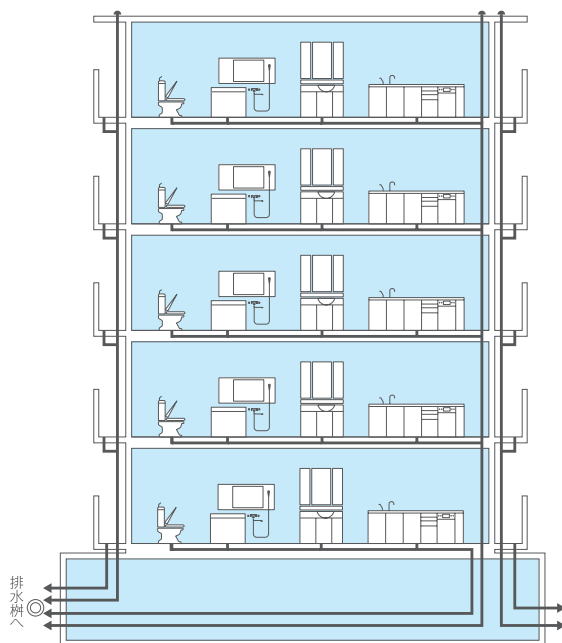

雨水

台風などの大雨時の降雨量は、想像以上の水量があります。屋上に降った雨水はバルコニーや開放廊下に設置された樋を通して地下・地中の共用排水管に排水されます。

雑排水・汚水

キッチン・洗面室・浴室・トイレの排水や汚水はお部屋内の排水管を通り、共用の排水管に排水されます(パイプスペース(PS)内に排水管が設置されています)。その後、地下の共用排水管を通して公共の下水管に排水されます。

●注意信号

通常の使用で排水溝から「ゴボゴボ」と音が聞こえるのは“つまり”の注意信号です。封水トラップに何か落としていないかなど確認してください。大量の水を流したり、台風・ゲリラ豪雨と呼ばれる激しい降雨の際に地域により一時的に下水道本管が満流化することがございます。この場合、マンション内の共有排水管の空気・水が押し出され、トイレ・洗濯パン等より一時的にゴボゴボと音がしたり、逆流する可能性があります。排水状況が通常に戻れば音は止まります。トラブルではありません。

雑排水管清掃について

どんなに注意はしていても、排水管内には、食べ物のカスやタンパク質、油脂分、毛髪や皮脂などが徐々に付着していきます。やがてこれが原因となり、異音や異臭、排水の逆流や漏水などを発生させることとなります。そこで、排水管の汚れを落とすために雑排水管清掃を実施いたします。この清掃作業は効率的にマンション全体で行うため、事前に日程などの連絡がなされます。在宅が必要になるためスケジュールの調整など、ご協力をお願いいたします。洗面室や浴室の排水管も「雑排水管清掃」の際、清掃されます。

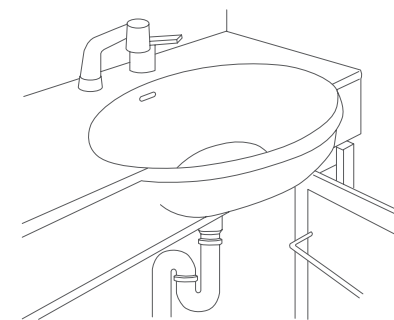

●封水と臭い

すべての排水口には封水(トラップ)と呼ばれる機能があり、下水のいやな臭いや害虫などの侵入を防いでいます。長期間ご不在にする場合など、封水が蒸発しお部屋に臭いが逆流する場合があります。その際は水を流し、封水を溜めてお部屋の換気をしてください。

